

WOON BLAD



In dit nummer:

Oplevering Botermaker en Melkrijder
Feestelijke opening eerste wijkwoning
Wonen tussen spullen met een ziel





6



8



15



16



18

INHOUD

- 3 Beste lezers
- 4 Oplevering nieuwbouw Botermaker en Melkrijder
- 5 Openering eerste wijkwoning in Roden: Stee West
- 6 **Janneke uit Annen wonen tussen spullen met een ziel**
- 8 **Renovatie aan de Dorth**
- 10 AH WOON
- 12 Nieuwbouw
- 13 Verbeterprojecten
- 14 Nieuw op onze website: de Tolkie leeshulp
- 15 **Huurderscafé in Vries: samen energie besparen**
- 16 **Samen werken aan een fijne en groene wijk**
- 17 Tip van de vakman
- 18 **Het Fundament Haren viert feest!**
- 19 Vrijwilliger bij het Fundament
- 20 Huuraanpassing in 2026
- 20 Oproep: 50 jaar huren
- 21 Samenwerken voor langer thuis wonen
- 22 Huur opzeggen
- 23 Filippine puzzel
- 24 Contactgegevens

COLOFON

Woonblad is het magazine voor huurders van Woonborg. Het verschijnt tweemaal per jaar. Oplage: 5.000

Druk: MarneVeenstra Druk

Vormgeving: Tieme Dekker

Fotografie: Woonborg, Tieme Dekker, Alfred Oosterman, de Krant

Teksten: Woonborg, AH WOON en Letterhuis

Heeft u tips voor het Woonblad? Stuur dan een mail naar info@woonborg.nl of bel ons op **(0592) 303 600**. Aan de inhoud van deze uitgave kunnen geen rechten worden ontleend.

BESTE LEZERS,

Sinds 1 maart mag ik mij de nieuwe bestuurder van Woonborg noemen. In de afgelopen maanden heb ik al veel bewoners, collega's en organisaties waarmee we samenwerken mogen ontmoeten. Wat mij meteen opvalt, is de betrokkenheid die overal voelbaar is. Daar ben ik blij mee, want goed wonen doen we samen.



In deze editie van ons woonblad leest u weer mooie verhalen uit onze dorpen en buurten. Van de oplevering van nieuwe woningen, zoals de Boterlinie, tot bijzondere initiatieven zoals het kringloophuis in Annen. Het laat ook zien wat wonen écht betekent: je thuis voelen, omkijken naar elkaar en prettig samenleven in de buurt.

Dat werd voor mij onlangs ook heel tastbaar tijdens de opening van onze nieuwe wijkwoning aan de Ceintuurbaan West in Roden. We stonden daar even bij stil, maar eerlijk gezegd voelde het allesbehalve formeel. Het was al echt een plek van de buurt, met ruimte voor ontmoeting. Buurtbewoners die elkaar nog niet kenden, raakten met elkaar in gesprek. Er werd gelachen en ondertussen genoten van een kop soep. Spontaan brachten bewoners hapjes binnen. Dat is precies waarom we dit doen: niet alleen zorgen voor goede woningen, maar ook voor plekken waar je elkaar tegenkomt, even binnenloopt en je welkom voelt.

Die ontmoeting en het gesprek met bewoners zijn voor ons van groot belang. Bij het opstellen van ons nieuwe ondernemingsplan gaan we dan ook samen met huurders en partners in gesprek over wat belangrijk is voor de toekomst. Het gaat daarbij om thema's als wonen en zorg, leefbaarheid, verduurzaming en het bouwen van nieuwe woningen. Tegelijkertijd willen we zichtbaar zijn in onze dorpen; niet alleen in woorden, maar juist ook in daden.

Een voorbeeld daarvan is het huurderscafé over energie dat we onder andere samen met gemeente Tynaarlo en AH WOON organiseerden in Vries. Tijdens deze avond kregen bewoners praktische tips om energie te besparen en was er ruimte voor vragen en gesprekken. Door dit soort bijeenkomsten brengen we kennis dichtbij en helpen we elkaar verder.

Ook in het contact met huurdersorganisatie AH WOON zie ik de betrokkenheid terug. Zij zetten zich actief in voor de belangen van huurders. Tegelijkertijd kunnen zij versterking gebruiken in hun bestuur. Heeft u interesse om mee te denken of mee te doen, dan nodig ik u van harte uit om contact met hen op te nemen.

Ik vind het belangrijk om zichtbaar en aanspreekbaar te zijn. Dus komt u mij ergens tegen, schroom niet om een praatje te maken. Ik hoor graag wat er speelt en wat er eventueel beter kan. Voor nu wens ik u veel leesplezier en alvast een fijne zomervakantie toe.

Met vriendelijke groet,
Rob Hoogeveen
Directeur-bestuurder Woonborg

BEREIKBAARHEID TIJDENS DE ZOMERVAKANTIE

Wilt u in de zomervakantie langskomen op ons kantoor in Vries? Let dan even op de openingstijden. Die zijn deze zomervakantie een beetje anders dan u gewend bent.

Van maandag 20 juli tot en met vrijdag 7 augustus 2026 kunt u van maandag tot en met donderdag tussen 09.00 en 12.00 uur zonder afspraak langskomen. Wilt u 's middags komen? Maak dan eerst een afspraak via (0592) 303 600. Op vrijdagmiddag is ons kantoor gesloten.



Het kantoor is **telefonisch** bereikbaar op werkdagen van 9.00 tot 16.00 uur en op vrijdag tot 12.00 uur.

OPLEVERING NIEUW-BOUW **BOTERMAKER** EN **MELKRIJDER**

Roden heeft een nieuwe wijk, de Boterlinie. In die wijk staan 20 gezinswoningen van Woonborg, aan de nieuwe straten Botermaker en Melkrijder. Eind maart ontvingen de eerste bewoners de sleutel van hun nieuwbouwwoning.



De koopwoningen in de wijk zijn deze zomer klaar. Daarna volgt de inrichting van de klimaatbestendige wijk. Het veranderende klimaat vraagt om slimme oplossingen voor stortbuien en hittestress. Daarom blijft 60% van De Boterlinie groen

en onverhard. Bomen zorgen op warme dagen voor verkoelende schaduw. In de wateropslag wordt regenwater opgevangen. In de Boterlinie lopen paden langs diverse ontmoetingsplekken. Bewoners kunnen hier samenkomen om bijvoorbeeld te borrelen en buurtactiviteiten te organiseren. Ook biedt het landschap van de wijk volop sport- en spelaanleidingen. Dat is precies waar het in deze wijk om draait: gezond leven, noaberschap en een gevoel van verbinding met elkaar.

Eén van de bewoners van deze splinternieuwe wijk is **Nicolette Dekker**.

Je bent net verhuisd. Is alles goed verlopen?

Ja, de verhuizing is goed verlopen. Ik had mijn oude woning nog een maand langer, dat gaf rust en minder stress. Alleen het wachten op internet en het ontbreken van vuilcontainers was even lastig.



Je bent van een bestaande woning naar nieuwbouw gegaan. Is dat anders? Heb je een favoriet plekje?

Ja, dat is echt anders. Alles is nieuw en comfortabel, met vloerverwarming en een energiezuinige woning. Dat is fijn en bewuster wonen. Het hele huis en tuin zijn mijn favoriet, maar vooral zittend op de bank en kijkend door de hoge ramen naar de 'vijver'.

Hoe lang heb je gezocht naar een nieuwe woning?

Ik heb ongeveer zes jaar op de wachtlijst gestaan. Ik voelde me meteen goed bij deze woningen en ging regelmatig kijken bij de bouw. En nu woon ik hier!

Hoe zie je de nieuwe buurt voor je?

Ik verwacht een rustige en sociale buurt met veel groen en een beetje stadsgevoel. Dat spreekt me erg aan.

Heb je al nieuwe buren leren kennen?

Ja, ik heb goed contact met de buren en heb ook al andere bewoners ontmoet.

Heb je ideeën om samen een fijne buurt te maken?

Ja, dat doe je samen. Door elkaar te helpen en iets te organiseren, zoals een straatfeest. Dat maakt een buurt leuk en gezellig.



OPENING EERSTE WIJKWONING IN RODEN: STEE WEST

Sinds 8 april 2026 heeft Roden er een nieuwe ontmoetingsplek bij: **Stee West**, de wijkwoning voor én door de buurt.

Op deze dag openden we de woning feestelijk, samen met buurtbewoners en onze netwerkpartners. De huiskamer zat helemaal vol. Het was mooi om te zien hoeveel mensen nieuwsgierig waren naar deze nieuwe plek.



Tijdens de opening verzorgde MensA* heerlijke verse linzensoep. Terwijl iedereen genoot van de soep, ontstonden er vanzelf gesprekken en kwamen de eerste ideeën voor activiteiten al op tafel. Inmiddels zijn de eerste activiteiten zelfs al van start gegaan.

NIEUWE NAAM: STEE WEST

Voor de opening hebben bewoners en de samenwerkende organisaties, namen ingestuurd voor de wijkwoning. Tijdens het evenement kon iedereen stemmen op zijn of haar favoriet. De meeste stemmen gingen naar 'Stee West'. Deze naam krijgt binnenkort een plek op de woning, zodat iedereen de wijkwoning herkent.

SAMENWERKING VOOR DE BUURT

Woonborg, de gemeente Noordenveld, de politie en WiN merkten dat er behoefte is aan een plek in de wijk waar mensen makkelijk binnen kunnen lopen. Buurtbewoners gaven ook aan dat er meer contact nodig is in de



wijk. Sommige bewoners maakten zich zorgen over overlast en vonden dat de buurt achteruitging.

Daarom wilden we een plek maken waar mensen elkaar kunnen ontmoeten, waar activiteiten plaatsvinden en waar je terecht kunt met vragen of zorgen. Ook zijn wij als organisaties hier zichtbaar en bereikbaar. Vanuit deze behoefte is Stee West ontstaan. De wijkwoning staat aan de **Ceintuurbaan West 114 in Roden**.

WAT GEBEURT ER IN STEE WEST?

Sinds de opening weten steeds meer bewoners de weg naar Stee West te vinden. Mensen lopen binnen met een vraag, voor een praatje of om mee te doen aan een activiteit. Ook de samenwerkende organisaties ontmoeten elkaar hier om samen te werken aan een fijne buurt.

De eerste activiteiten zijn al gestart:

- **Iedere dinsdag:** Rummikub van 13.30 tot 15.00 uur.
- **Iedere woensdag:** koffie-ochtend van Woonborg van 10.00 tot 11.00 uur.

Bij deze activiteiten kun je altijd vrijblijvend binnenlopen. Wil je weten wat er verder op het programma staat? Neem dan contact met ons op voor het actuele weekoverzicht via sociaalbeheer@woonborg.nl

HEEFT U IDEEËN OF WILT U IETS BIJDRAGEN?

Stee West is er voor én door de buurt. Heeft u een idee voor een activiteit, wilt u iets organiseren of wilt u gebruikmaken van de ruimte?

Mail ons dan via

sociaalbeheer@woonborg.nl.

Samen maken we van Stee West een fijne en gezellige plek voor iedereen in de wijk.

De woning wordt straks ook gebruikt voor woontraining voor statushouders. Dit is een onderdeel van de inburgering van de gemeente Noordenveld. Daarnaast staan we ervoor open om de woning te gebruiken als trainingsplek voor mensen die uitstromen uit de maatschappelijke opvang of voor jongeren die willen leren zelfstandig te wonen.

Deze wijkwoning is een initiatief van:

- Woningcorporatie Woonborg
- Gemeente Noordenveld
- WiN - Welzijn in Noordenveld
- Politie/wijkagenten.

* MensA is een sociaal eetproject op initiatief van WiN waar statushouders sinds 2016 tweewekelijks wereldgerechten koken voor buurtbewoners.

JANNEKE UIT ANNEN WONEN TUSSEN SPULLEN MET EEN ZIEL

Wie bij Janneke in Annen binnenstapt, merkt het meteen: dit is een huis dat leeft. Overal staan spullen met een verleden, zorgvuldig uitgezocht en met liefde een tweede leven gegeven. "Ik ben de enige in de familie die dit heeft," zegt ze lachend. "Maar ik hou ervan om dingen te veranderen, te schuiven, opnieuw in te richten. Dat zit gewoon in me."



Die liefde begon al vroeg. Als jonge vrouw fietste ze met vriendinnen door het dorp, altijd speurend naar mooie vondsten bij het grofvuil. Later werkte ze in een kringloopwinkel, een plek waar ze haar hart kon ophalen. "Je ziet er van alles. Mooie spullen, bijzondere dingen. Ik hou ervan als iets een verhaal heeft."

Onlangs ontdekte ze nog een nieuwe winkel in de buurt. "Daar kocht ik een prachtig kleed. Had ik het nodig? Nee. Maar ik heb nou eenmaal een tik voor kleedjes."



PARELS OP ONVERWACHTE PLEKKEN

Zo kwam ze ooit in een huis, waar twee vrouwen de kamers hadden ingericht als een soort mini-winkeltje. Aan de muur hing prachtig oud behang. "Toen zeiden ze dat ze nog een hele lading op zolder hadden liggen," vertelt Janneke. Inmiddels siert dat behang haar deur en zelfs een schaal. "Dat vind ik mooi: dat het ergens anders vandaan komt."

JE MOET ER NIET TE
DICHT OP STAAN,
MAAR ACH... DAT
HOORT ERBIJ

Ook de bruine deur in haar woonkamer heeft zo'n verhaal. Ze redde hem uit een grofvuilcontainer bij een boerderij. "Met gevaar voor eigen leven," grapt ze. Thuis gaf ze hem een laag krijtverf. "Je moet er niet te dicht op staan, maar ach... dat hoort erbij."

DE STOLP EN HET DOOSJE

Een van haar favoriete vondsten is een oude glazen stolp. Ze betaalde er elf euro voor, terwijl hij ooit ruim tweehonderd waard was. "Hij is zelfs bij Kunst & Kitsch geweest," zegt ze trots. Oorspronkelijk zat er een klein boeketje in – precies het soort detail waar Janneke gevoelig voor is.

Daarnaast staat een klein doosje met een dierbare herinnering. "Mijn zoon Mario was vroeger nogal ondernemend," vertelt ze. "Die week was hij al vier keer in de vijver beland bij ons huis aan de Berkenweg in Zuidlaren."



Op een dag kwam hij aanrennen: 'Kijk mam, ik heb een schat gevonden!'

Het doosje bleek nog helemaal intact. "Het stelt niks voor, maar het is prachtig. En dat verhaal erbij... dat maakt het waardevol."

DE BEDDENVEER AAN DE MUUR

Aan de muur hangt een oude beddenveer die ze omtoverde tot een decoratief rek. Aan de spijlen hangen mooie oude kaarten die ze door de jaren heen verzamelde. "Het is zo'n bijzondere vorm," zegt ze. "En zo krijgt het weer een nieuw leven."

EEN HUIS VOL WARMTE

Voor Janneke zijn het niet zomaar spullen. Het zijn herinneringen, verhalen, stukjes geschiedenis. "Ik hou van dingen die geleefd hebben," zegt ze. "Ze maken een huis gezellig."

En dat is precies wat haar woning uitstraalt: warmte, karakter en een liefde voor alles wat een verhaal vertelt.



RENOVATIE AAN DE DORTH

'HET WAS EVEN WENNEN, MAAR IK ZOU HET ZO WEER DOEN'

Toen Riemke Schripsema (71) hoorde dat haar woning gerenoveerd zou worden, bleef ze er nuchter onder. "Ik dacht: dat doen we wel even." Inmiddels kijkt ze terug op een periode die best intensief was, maar vooral goed is verlopen.

Riemke woont al jaren met plezier aan de Dorth in Roden. Haar woning werd samen met andere huizen in de straat aangepakt vanwege veroudering en verzakking. Daarbij werd onder andere de fundering vernieuwd en de woning beter geïsoleerd.

DUIDELIJKHEID VOORAF

De plannen waren al ruim van tevoren bekend. "Ik wist al een paar jaar dat het eraan zat te komen." Dat gaf haar de tijd om rekening te houden met de werkzaamheden. "We werden stap voor stap meegenomen in wat er ging gebeuren. Dat gaf veel vertrouwen." Zo werd er vooraf veel georganiseerd, van informatiebijeenkomsten tot praktische hulp. "We kregen bijvoorbeeld een container om spullen tijdelijk op te slaan. Er was echt overal aan gedacht."

'WE ZATEN ALLEMAAL IN HETZELFDE SCHUITJE.'

TIJDELIJK IN EEN ANDERE WONING

Voor de renovatie verhuisde Riemke tijdelijk naar een andere woning, op steenworp afstand van haar huis, waar ook meerdere burens verbleven. Daar woonde ze ruim zeven maanden. "Het was eigenlijk heel goed geregeld. Het huis was volledig ingericht, zelfs de bedden waren opgemaakt."



Doordat haar burens ook dichtbij waren, bleef het vertrouwd. "We zaten allemaal in hetzelfde schuitje."

Het contact met Woonborg en de aannemer verliep prettig. "Als er iets was, kon je altijd ergens terecht. Dat maakt zo'n periode een stuk makkelijker." Ook het dagelijks leven ging gewoon door. "Ik ging gewoon naar mijn activiteiten en zag dezelfde mensen. Alleen mijn adres was even anders."

FLINKE KLUS

De werkzaamheden zelf waren ingrijpend. "Een flinke klus", aldus Riemke. De woningen kregen onder meer een nieuwe fundering, isolatie, kunststof kozijnen en een nieuw ventilatiesysteem. Ook kwamen er zonnepanelen en werd het dak vernieuwd. Riemke hoefde haar meubels niet mee te nemen. Die bleven in huis staan. "Alles werd netjes afgedekt." Wel vond ze het in het begin even wennen. "Op een gegeven moment zie je ineens werklu in je huis bezig. Dat voelde toch wel





vreemd." Door dit soort momenten bespreekbaar te maken, bleef het voor haar goed te doen. "Ik heb mijn zorgen gedeeld en daar werd serieus naar gekeken. Dat hielp."

TERUG NAAR HUIS

Toen ze weer thuiskwam, moest ze opnieuw wennen. "Je denkt dat alles hetzelfde is, maar dat is niet zo. Het was toch weer een beetje nieuw." De indeling was vertrouwd, maar de lichtinval en afwerking waren anders. "De eerste nacht was ook even gek." Het onwennige gevoel verdween gelukkig snel. "Na een tijdje is het gewoon weer je eigen plek."

MEER COMFORT

Inmiddels merkt Riemke dagelijks de voordelen van de renovatie. "Het is nu overal warm en comfortabel. Je merkt het ook aan de stookkosten." Vooral het verschil in isolatie is groot. "Voorheen had ik boven enkel glas, daar was het altijd koud.

Dat is nu wel anders." Ook het nieuwe ventilatiesysteem draagt bij aan het wooncomfort. "Alles wordt automatisch geregeld, dat is heel prettig."

Er waren ook kleine aandachtspunten. Zo was Riemke minder tevreden over de afwerking van de tuin. "De schutting is anders teruggeplaatst en het looppad in de voortuin was vrij smal geworden." Samen met burens heeft ze dat later zelf aangepast. "Dat was een beetje jammer, maar het zijn wel dingen die je uiteindelijk kunt oplossen." Voor Riemke weegt het niet op tegen het totaalplaatje. "Het was het zeker waard. Ik zou het zo weer doen."





Als lezer zult u wel denken “Lasso” waar gaat dit over en wat heeft dit in hemelsnaam met een huurdersvereniging te maken? Tijd voor een kijkje achter de schermen...

Lasso is een programma dat huurdersorganisaties kunnen gebruiken voor allerlei zaken. Het programma is beschikbaar gesteld door de Woonbond en wordt door veel huurdersorganisaties in Nederland gebruikt. Op dit moment

gebruiken we het voor de financiële administratie. Komend jaar willen we Lasso ook gaan gebruiken voor de ledenadministratie. Daar kunt u dit jaar nog meer nieuws en uitleg over verwachten.

Onze penningmeester Pim Hangjas is heel tevreden over Lasso: “Het programma heeft vele mogelijkheden voor de financiële administratie, ledenadministratie, het maken van nieuwsbrieven en veel meer. Ikzelf doe sinds 2021 de financiële administratie voor AH Woon. Eerst met een eigen boekhoudprogramma en vanaf 2024 doe ik dit in Lasso. Dit bevalt mij ontzettend

Bericht van de voorzitter

Beste huurder,

In april is onze nieuwsbrief samen met de Huurwijzer van de Woonbond bij onze leden bezorgd. Daarin heb ik verwezen naar het verslagje wat ik heb geschreven over mijn eerste jaar als voorzitter. Dit verslagje kunt u vinden op onze website www.ahwoon.nl. Onze website is ook toegankelijk voor niet-leden. Verder wil ik u graag iets vertellen over onze rol bij projecten.

Woonborg verhuurt bijna 5.000 woningen in vier gemeenten. Deze woningen dienen natuurlijk te worden onderhouden, maar ze kunnen ook onderdeel worden van een project. Dit kan zijn omdat er grootschalige renovatie nodig is, verduurzamingsplannen zijn of er zelfs sprake is van een sloop/nieuwbouw/verbouw-traject. Dit heeft impact op u als huurder. Woonborg informeert huurders over dit soort projecten vaak



met nieuwsbrieven en door bewonersbijeenkomsten te organiseren. AH WOON wordt periodiek door Woonborg over alle lopende en toekomstige projecten bijgepraat en wij worden ook uitgenodigd voor bewonersbijeenkomsten. Wij proberen hier zo veel mogelijk ook aanwezig te zijn, maar doordat het bestuur op dit moment maar uit 3 bestuursleden bestaat is dit helaas niet altijd haalbaar. Wel kunnen onze leden altijd een beroep op ons kunnen doen om hun te adviseren/ondersteunen bij vragen of andere zaken

waar zij tegenaan lopen binnen het project. Woonborg blijft te allen tijde het eerste aanspreekpunt, maar AH WOON kan wel uw belangen behartigen binnen het project. Dus is uw woning onderdeel van een lopend of toekomstig project en zou u graag willen dat AH WOON samen met u gaat kijken óf en hoe wij iets voor u kunnen betekenen neem dan contact met ons op via info@ahwoon.nl of bel met de Woonfoon 06-44392795.

Mocht u nog geen lid zijn, ons lidmaatschap kost slechts 6 euro per jaar. Aan het eind van deze nieuwsbrief ziet u hoe u zich kunt opgeven.

Rest mij u veel leesplezier te wensen met deze nieuwsbrief.

Natasja Helder
Voorzitter AH WOON



tend goed, het geeft goede rapporten en mogelijkheid voor begrotingen. Tevens werkt het simpel en is door iemand anders snel over te nemen, zodat er bij ziekte of wisselingen in het bestuur zo doorgewerkt kan worden.”

Cor Top is verantwoordelijk voor het secretariaat van onze vereniging en ziet het zitten om Lasso voor de ledenadministratie in te zetten: “Op dit moment is de ledenadministratie heel veel werk. We gebruiken misschien geen schriftjes

meer om de ledenadministratie bij te houden maar veel verder dan een spreadsheet zijn we nog niet gekomen. Met bijna 1000 leden is het actueel houden lastig en gevoelig voor fouten. Ons idee is de komende maanden gebruik te gaan maken van Lasso zodat elk lid op een

veilige en eenvoudige manier zijn eigen gegevens kan inzien en beheren. Daarmee krijgen we een basis om de komende jaren nog beter de belangenbehartiging van onze huurders te ondersteunen. In de loop van dit jaar verwachten we meer te vertellen.”

Mocht je meer willen weten over Lasso dan kun je de site bezoeken:



Hittestress in je huurwoning

De Nederlandse zomers worden steeds warmer, waardoor bewoners van een huurwoning vaker te maken krijgen met hitte in huis. Veel van deze woningen zijn niet goed beschermd tegen hoge temperaturen, wat ervoor zorgt dat het binnen snel onaangenaam warm wordt. Dit kan leiden tot hittestress bij de bewoners, een situatie waarin het lichaam moeite heeft om af te koelen en mensen zich niet prettig voelen door de warmte.

Op warme, zonnige dagen kan de temperatuur in huis zo hoog oplopen dat het niet meer aangenaam is om binnen te zijn. Veel bewoners ervaren dit als een probleem. Wanneer het te heet wordt in huis, kan dit zelfs als een gebrek worden gezien; in dat geval is de verhuurder verplicht om te helpen bij het oplossen van het probleem.

Tips om zelf aan te pakken bij hittestress en je huis zo koel mogelijk te houden

1. Weer de zon aan de buitenkant van je huis

Om te voorkomen dat de zon je huis opwarmt, kun je gebruikmaken van zonnenschermen, screens of (rol)luiken. Ook een parasol, schaduwdoek of zelfs een laken kunnen ook prima dienst doen om extra schaduw te creëren en de zon buiten te houden.

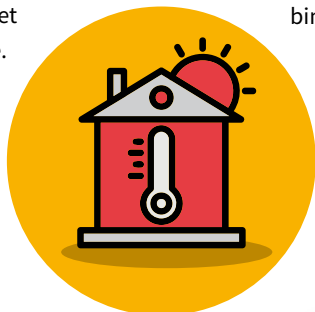

2. Houd ramen en deuren overdag dicht

Door ramen en deuren overdag gesloten te houden, voorkom je dat warme lucht binnenkomt.

3. Zet ramen en deuren 's nachts tegen elkaar open

Wanneer het buiten koeler is dan binnen, meestal 's nachts of vroeg in de ochtend, zet dan ramen en deuren tegen elkaar open. Hierdoor kan frisse, koelere lucht naar binnen stromen, waardoor je huis afkoelt.

4. Verwijder tegels uit de tuin

Stenen en tegels slaan veel warmte op en blijven die zelfs na zonsondergang afgeven. Daardoor wordt het rondom het huis langer warm.

5. Maak je tuin of balkon groener

Planten dragen bij aan een koelere leefomgeving. Ze zorgen voor schaduw, verdampen vocht en maken het daardoor aangener en koeler. Kamerplanten zorgen bovendien voor een aangener binnenklimaat op warme dagen.

AH WOON is op zoek naar jou!



Denk mee, bouw mee en help mee voor een nog betere belangenvertegenwoordiging van de huurders van Woonborg, ook in 2026. Dat kan bijvoorbeeld door ons bestuur te versterken maar er zijn ook andere mogelijkheden. We gaan hierover graag met je in gesprek.

Interesse?

Neem dan contact op via de Woonfoon 06-44392795 of mail info@ahwoon.nl.

We kunnen het niet alleen en horen graag van je!



Nog geen lid?

AH WOON behartigt al bijna 30 jaar de belangen van huurders van Woonborg. Voor slechts € 6,- per jaar bent u lid.

Meld u aan via de website:



www.ahwoon.nl
info@ahwoon.nl
Woonfoon: 06 - 44 39 27 95

NIEUWBOUW IN AANBOUW

ZUIDLAREN: ORANJELAAN, MARGRIETLAAN (FASE 3)

De bouw van 16 woningen is begin 2026 van start gegaan. Aan de Oranjelaan komen 4 levensloopgeschikte woningen en aan de Margrietlaan 12 woningen. De woningen beginnen inmiddels aardig vorm te krijgen.



15 woningen zijn beschikbaar voor de verhuur. Reageren op de woningen kan in het najaar via Thuis Kompas. Eén bewoner keert terug, nadat deze zijn woning moest verlaten voor de

sloop van de woning. We verwachten begin 2027 de sleutels te overhandigen aan de nieuwe bewoners.

ZUIDLAREN: GROENKAMP



De bouw van 14 woningen aan de Groenkamp is gestart. Het gaat om 7 beneden- en 7 bovenwoningen. De woningen worden gebouwd in twee blokken. De bovenwoningen zijn bereikbaar via een lift. De woningen hebben twee slaapkamers.

Reageren op de woningen kan in het najaar via Thuis Kompas. Zorg dat u bent ingeschreven en houd de website in de gaten!

NIETAP: THEDEMABORG

De aannemer is druk bezig met het bouwen van 7 woningen. De woningen worden levensloopgeschikte woningen. Dit betekent dat de woningen een slaapkamer en badkamer op de begane grond hebben. Op de verdieping zijn nog twee slaapkamers. In de zomer verwachten we het hoogste punt te halen met de bouw.



TWIJFELT U OF U STAAT INGESCHREVEN?

Of wilt u weten hoe dit werkt? Bel ons, we kijken graag met u mee!



Alle woningen zijn nog beschikbaar. Reageren op een woning kan na de zomer via Thuis Kompas. De verwachting is dat in het najaar van 2026 de woningen worden opgeleverd aan Woonborg.

OPGELEVERDE NIEUWBOUW

RODEN: BOTERMAKER 40 T/M 58 EN MELKRIJDER 37 T/M 53

Halverwege maart ontvingen de nieuwe bewoners de sleutels van hun nieuwe woning.

Woonborg bouwde 20 nieuwe gezinswoningen aan de Botermaker en Melkrijder.

16 woningen daarvan zijn geschikt voor één tot driepersoonshuishoudens, deze woningen hebben 2 slaapkamers. De andere 4 woningen zijn bestemd voor driepersoonshuishoudens of meer. Deze woningen hebben 3 slaapkamers.



VERBETERPROJECTEN

RODEN: DORTH

Na 2,5 jaar zijn de drie fasen aan de Dorth afgerond. In totaal zijn er veertien blokken aangepakt. Alle bewoners wonen weer in de eigen woning. Ook de overige woningen zijn ondertussen verhuurd.



Het was een flinke renovatieklus met een heel mooi resultaat! Er is een nieuwe isolatieschil om de buitengevel heen gemaakt met nieuwe raam- en deurkozijnen en nieuw glas. Het isoleren van de vloeren en plaatsen van de mechanische ventilatie zorgen voor een goed binnenklimaat.

Daarnaast blijkt uit onderzoek dat sommige woningen door verzakking zijn beschadigd. Van een aantal woningblokken is daarom de fundering versterkt.

Er staat nog één blok op de planning om aangepakt te worden.



HAREN: RIJKSSTRAATWEG

De Gorechthoeve, een woonboerderij met 42 woningen/appartementen, wordt verduurzaamd. De woningen worden naar label A gebracht. Er wordt vloer-, spouw-, muur- en dakisolatie toegepast. Ook wordt de installatie aangepakt; de ketel wordt vernieuwd + hybride en het ventilatiesysteem wordt vernieuwd. Alles met het doel dat de huurder straks nog fijner in de woning woont.

De werkzaamheden worden nu uitgevoerd en de verwachting is dat deze in september worden afgerond.



PEIZE: MOLENPAD

Waar twee woningen aan het Molenpad werden gesloopt, bouwden we 5 gezinswoningen voor één- tot driepersoonshuishoudens terug. Een mooie toevoeging voor het dorp Peize.

In de zomer krijgen de bewoners de sleutels van hun nieuwe woning. De woningen hebben twee slaapkamers op de verdieping.



NIEUW OP ONZE WEBSITE: DE TOLKIE LEESHULP

Wij vinden het belangrijk dat iedereen onze informatie goed kan begrijpen. Ook als lezen lastig is of als Nederlands niet uw eerste taal is. Daarom gebruiken we op onze website zoveel mogelijk duidelijke taal.

Om onze website nog toegankelijker te maken, maken we nu gebruik van **Tolkie**. Dit is een handige digitale leeshulp die bezoekers helpt om teksten beter te begrijpen.

WAT KAN TOLKIE?

Met Tolkie kunt u op onze website:

- **Teksten laten voorlezen** terwijl u meeleest
- **Uitleg krijgen bij moeilijke woorden**
- **Een korte en eenvoudige samenvatting** van een pagina lezen

OOK IN ANDERE TALEN

Heeft u moeite met de Nederlandse taal? Dan kan Tolkie helpen. De functie **'Simpel tekst'** kan namelijk ook in verschillende talen worden weergegeven. Onderaan het scherm kunt u zelf een taal kiezen.

VOOR WIE IS TOLKIE BEDOELD?

Tolkie is handig voor iedereen die wat extra hulp kan gebruiken bij het lezen van online informatie. Bijvoorbeeld voor mensen die:

- moeite hebben met lezen;
- niet zo digitaal vaardig zijn;
- Nederlands niet als eerste taal spreken.

Met deze nieuwe functie hopen we dat nog meer mensen onze website prettig en makkelijk kunnen gebruiken.

Wilt u zien hoe Tolkie werkt? Bekijk het korte filmpje op onze website.



TIP: ZO GEBRUIKT U TOLKIE

- Ga naar onze website
- Klik op **Lees voor**, **Woordenboek** of **Simpel tekst** bovenaan de pagina
- Kies eventueel een andere taal onderaan het scherm in **Simpel tekst**

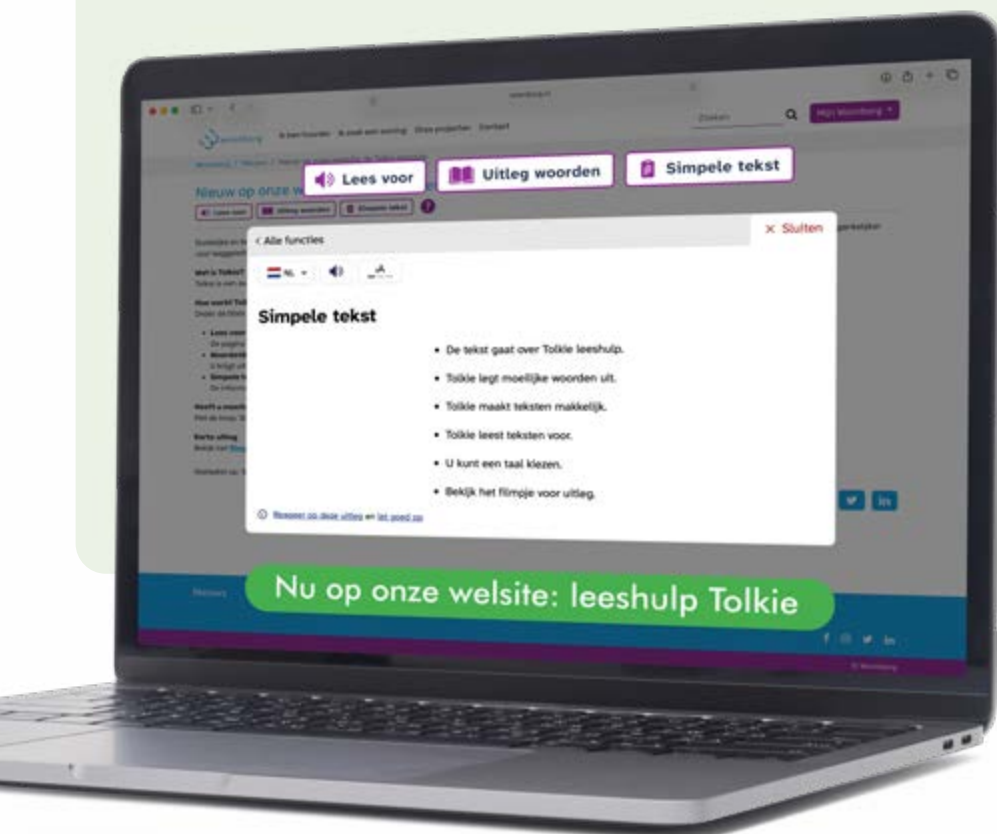

HUURDESCAFÉ IN VRIES: SAMEN ENERGIE BESPAREN

Het huurderscafé werd op 15 april georganiseerd door de gemeente Tynaarlo, samen met Woonborg, AH WOON, Energieteam Vries en Duurzaam Tynaarlo.



Met deze avond wilden we bewoners op een laagdrempelige manier helpen om energie te besparen. Door ook samen in gesprek te gaan, tips te delen en vragen te beantwoorden, konden bewoners ontdekken wat zij zelf kunnen doen in huis.

KLEINE TIPS MAKEN AL VERSCHIL

Dion Hagenauw van gemeente Tynaarlo begon met een presentatie met een leuke quiz. Zo leerden we hoe je zelf energie kunt besparen.

Bijvoorbeeld:

- zet apparaten helemaal uit (geen stand-by);
- was op 30 graden;
- douche wat korter;
- zet de verwarming niet te hoog.

Dit zijn kleine dingen, maar ze helpen echt.

ZONNEPANELEN: GEBRUIK DE STROOM METEEN

Daarna vertelde Jan van Goor van Woonborg over zonnepanelen.

De belangrijkste tip: gebruik stroom op het moment dat de zon schijnt. Dat is vaak tussen 11.00 en 15.00 uur.

Zet dan bijvoorbeeld aan:

- de wasmachine;
- de vaatwasser;
- opladers.

Zo gebruik je jouw eigen stroom en bespaar je het meest.

REGELS VERANDEREN

Er komt een verandering aan. Vanaf 2027 stopt de regeling voor het terugleveren van stroom (salderen). Wat betekent dat als je zonnepanelen hebt?

- Je krijgt nog wel geld voor stroom die je terug levert;
- maar minder dan nu.

Daarom wordt het steeds belangrijker om uw stroom zelf te gebruiken.

HOE ZIT HET MET EEN BATTERIJ?

Sommige bewoners vroegen naar een thuisbatterij.

Een batterij kan stroom opslaan voor later.

Maar op dit moment:

- is het nog duur;
- en meestal niet nodig.

Woonborg houdt de ontwikkelingen goed in de gaten.

SAMEN IN GESPREK

Na de presentaties gingen we met elkaar in gesprek. Er waren ook energiecoaches aanwezig.

Bewoners konden:

- vragen stellen;
- tips krijgen;
- zich aanmelden voor hulp thuis.

Ook waren er gratis energiebesparende producten, zoals de waterbesparende douchekop.

WILT U OOK BESPAREN?

Wil u ook minder energie gebruiken en geld besparen?

U kunt hulp krijgen van een energiecoach. Die kijkt samen met u wat mogelijk is in de woning. Meer informatie vindt u op de website van Gemeente

Tynaarlo of scan de QR-code.



SAMEN WERKEN AAN EEN FIJNE EN GROENE WIJK

Aan de Dorth in Roden kregen twee groenvakken onlangs een flinke opknapbeurt. Samen met onze hovenier gingen leerlingen van praktijkschool De Esborg aan de slag om het groen opnieuw in te richten. Een mooie samenwerking waarbij leren, ontmoeten en werken in de wijk samenkwamen.

De leerlingen hielpen mee met verschillende werkzaamheden, zoals het voorbereiden van de grond en het planten van nieuw groen. Voor hen was het een leerzame praktijkdag waarin zij ervaring opdeden buiten het klaslokaal. Tegelijkertijd leverden zij een waardevolle bijdrage aan de buurt.

Als woningcorporatie vinden we het belangrijk om samen te werken met scholen en organisaties in de regio. Door dit soort projecten kunnen jongeren praktijkervaring opdoen én dragen we samen bij aan een prettige en groene leefomgeving voor onze huurders en andere buurtbewoners.

Dankzij de inzet van de leerlingen, onze hovenier en de school hebben de groenpercelen weer een frisse en verzorgde uitstraling gekregen. Een mooi resultaat waar iedereen met trots op kan terugkijken.



VERVANG OP TIJD DE FILTERS VAN UW VENTILATIEBOX (WTW)

Een ventilatiebox met warmteterugwinning (WTW) zorgt voor frisse lucht in huis. Het is belangrijk om de filters op tijd te vervangen. Doe dit elke zes maanden.



Als u de filters niet op tijd vervangt, kan er vuile lucht in huis komen. Ook kan de ventilatiebox minder goed werken of zelfs een storing krijgen.

De onderhoudsmonteur vervangt de filters één keer per jaar. U krijgt dan een extra set filters. Die kunt u zelf na een half jaar plaatsen. Op de ventilatiebox of aan de binnenkant van de deur staat hoe u de filters vervangt.

Let op!
Maak eerst de binnenkant van de box schoon met een stofzuiger.
Daarna plaatst u de nieuwe filters.
 Kijk voor meer informatie op de website of scan de QR-code:

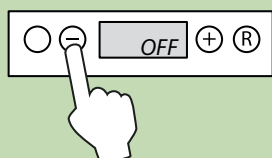

1) Druk gedurende 5 seconden op de '-'-toets. Het toestel wordt uitgezet.

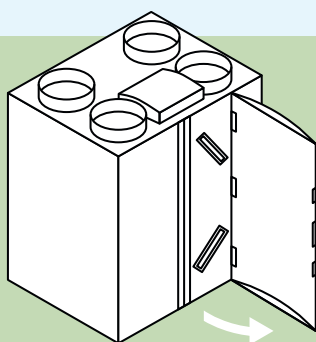

2) Open de filterdeur (de klep voorop het systeem)

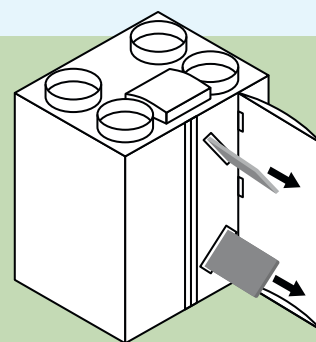

3) Verwijder de filters en onthoud op welke manier de filters eruit worden gehaald.
4) Vervang de filters

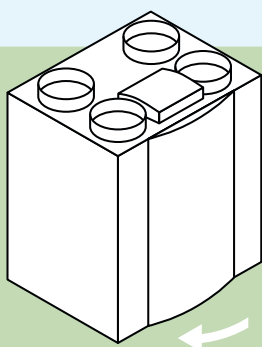

5) Plaats de nieuwe filters op dezelfde manier terug zoals ze er uit zijn gehaald.
6) Sluit de filterdeur

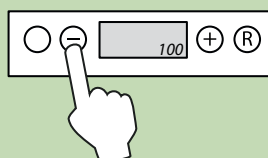

7) Schakel het toestel weer in door 5 seconden op de '-' toets te drukken.

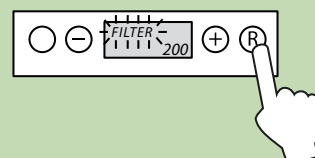

8) Reset de filterindicatie na plaatsing van nieuwe filters. Druk hiervoor minimaal 5 seconden op de 'R'-toets. Ter bevestiging knippert de tekst 'FILTER' in het display.

HET FUNDAMENT HAREN VIERT FEEST!

Op zondag 1 februari 2026 vierden de bewoners van het Fundament feest! Samen met ouders, familie, vrienden, vrijwilligers, begeleiders en andere betrokkenen vierden zij een bijzondere mijlpaal: het 10-jarig bestaan.

Het Fundament is een wooninitiatief dat is gestart door een aantal ouders van kinderen met een verstandelijke beperking. Tien jaar geleden is hiermee een woonplek gemaakt waar jongvolwassenen samen wonen en begeleiding krijgen.

De bewoners stonden klaar om alle gasten welkom te heten, en dat deden zij met een grote glimlach. Feestlocatie De Sinnige Stee was prachtig versierd: slingers, ballonnen en zelfs een rode loper. Binnen klonk livemuziek van Fruit Cake Party. Onder het genot van koffie en een feestelijk gebakje, dat door Woonborg werd verzorgd, begon de middag. Het programma was gevuld met ontmoeting, muziek en gezelligheid.

Een van de hoogtepunten was het optreden van de bewoners zelf. Met een kazoo, een klein instrument waar je in neuriet, speelden zij een vrolijk nummer waarop de hele zaal meeklapte. Daarna was het tijd voor cadeaus. En wat voor cadeaus! Een gezamenlijk diner met bowlen, prachtige bloemen en als grootste verrassing: een splinternieuwe bus. Een cadeau dat de bewoners meer vrijheid geeft om samen op pad te gaan.

De middag werd afgesloten met een heerlijk buffet. Het was een mooie en geslaagde middag.

Sinds december 2023 is het gebouw Fundament Haren eigendom van Woonborg. Hierover deelden we eerder al een artikel in ons Woonblad. Samen organiseerden we in 2024 ook een burendag. In de eerste plaats omdat het fijn is om je burens te kennen, maar ook omdat het Fundament op zoek was naar vrijwilligers.

VRIJWILLIGER AAN HET WOORD

Corina van der Lans bezocht deze burendag en meldde zich aan als vrijwilliger. Sindsdien is zij een vertrouwd gezicht bij het Fundament. Hiernaast vertelt zij haar verhaal.

OPROEP

Lijkt het u ook leuk om iets te betekenen voor de bewoners van het Fundament? Of wilt u weten wat vrijwilligerswerk daar inhoudt? Neem dan gerust contact op met Eddy Lagro via eddylagro@gmail.com, telefoon 06 – 22691438.



VRIJWILLIGER BIJ FUNDAMENT HAREN

'IK LEEF MET HEN MEE, MAAR ZIJ OOK MET MIJ'

Toen Corina van der Lans (38) voor het eerst bij het Fundament Haren kwam, sprak het contact met bewoners haar meteen aan. Inmiddels is ze al zo'n anderhalf jaar vrijwilliger en komt ze er elke twee weken, vaak samen met haar kinderen van 3 en 6 jaar.

GEWOON DOEN

Corina woont vlak bij het Fundament. Tijdens een burendag raakte ze in gesprek met bewoners. "Op de ramen stond welke activiteiten ze graag zouden doen met hulp van een vrijwilliger. Dat waren dingen die ik zelf ook leuk vind. Toen dacht ik: ik ga het gewoon doen en zie wel hoe het loopt."

SAMEN OP PAD

Elke twee weken gaat Corina wandelen met een groep bewoners. "We gaan naar buiten, een rondje van zo'n drie kwartier. Dat is vaste prik geworden." Haar kinderen gaan vaak mee. "We drinken samen iets en doen soms een activiteit. Het gaat heel vanzelf."

Wat haar opvalt, is de wederkerigheid. "Ik leef met hen mee, maar zij ook met mij. Ze onthouden wat er bij mij speelt. Dat maakt het echt persoonlijk."



VERBINDING IN DE BUURT

Een moment dat haar is bijgebleven, is de avondvierdaagse, waarbij bewoners, kinderen uit de klas van haar dochter en hun ouders in gesprek raakten. "Iedereen mengde zich met elkaar. Dat vond ik zo mooi om te zien." Volgens Corina zit daar de kracht van vrijwilligerswerk. "Je bent geen begeleider, maar gewoon iemand uit de buurt. Dat geeft een andere band. Het brengt mensen dichter bij elkaar."



HUURRAANPASSING IN 2026

In 2026 krijgen de meeste sociale huurwoningen in Nederland een huurverhoging. Dat geldt ook voor de woningen van Woonborg. Hoeveel uw huur stijgt, verschilt per woning. Dit hangt onder andere af van uw huidige huurprijs, de waarde van de woning en uw inkomen.

WAAROM GAAT DE HUUR OMHOOG?

Wij begrijpen dat een huurverhoging vragen kan oproepen. Toch is deze aanpassing nodig. Met de extra inkomsten kunnen wij onze woningen goed blijven onderhouden en verbeteren. Denk bijvoorbeeld aan het verduurzamen van woningen, zodat deze energiezuiniger en comfortabeler worden.

Daarnaast stijgen onze kosten elk jaar. Ook investeren wij in de bouw van nieuwe, betaalbare woningen. Zo zorgen we ervoor dat er nu en in de toekomst voldoende goede woningen beschikbaar zijn.

KRIJGT U HUURTOESLAG?

Ontvangt u huurtoeslag? Dan stijgt deze meestal mee als uw huur omhoog gaat, zolang uw inkomen gelijk blijft. U hoeft hiervoor zelf niets te doen. Woonborg

geeft de nieuwe huur door aan de Belastingdienst, die uw huurtoeslag automatisch aanpast.

BENT U HET NIET EENS MET DE HUURVERHOOGING?

In sommige gevallen kunt u bezwaar maken tegen de huurverhoging. Bijvoorbeeld als:

- er fouten staan in het voorstel;
- de maximale huur wordt overschreden;
- uw inkomen is gedaald bij een inkomensafhankelijke huurverhoging.

Uw bezwaar moet vóór 1 juli 2026 bij ons binnen zijn.

Let op: bij een standaard huurverhoging (tot maximaal 4,1% of € 25 bij een huur van € 350) kunt u geen bezwaar maken op basis van uw inkomen.

Meer informatie over bezwaar maken vindt u op de website van de Huurcommissie.

MAAKT U ZICH ZORGEN?

Maakt u zich zorgen over het betalen van uw huur? Neem dan gerust contact met ons op. Wij denken graag met u mee en zoeken samen naar een passende oplossing.



MEER WETEN?

Kijk voor meer informatie op de websites van de Belastingdienst (huurtoeslag) en de Woonbond.

OPROEP: 50 JAAR HUREN

In 2024 en 2025 organiseerden we een feestje om onze huurders, die al 50 jaar of langer bij ons huren, in het zonnetje te zetten.

Toch spreken we af en toe nog mensen die al 50 jaar of langer bij ons huren, maar onze eerdere oproep hebben gemist. Ook komt er ieder jaar weer iemand bij die 50 jaar of langer huurt. Daarom doen we nu opnieuw een oproep.

Huurt u 50 jaar of langer bij ons? En was u er niet bij in 2024 en/of 2025? Meld u dan aan! Kent u iemand die al zo lang huurt? Geef het dan ook aan ons door. Hiervoor kunt u bellen

naar ons algemene telefoonnummer of mailen naar: **socialbeheer@woonborg.nl**

Het lijkt ons leuk om elk jaar iets te organiseren voor deze bijzondere groep huurders. Wat we precies gaan doen, hangt af van het aantal aanmeldingen.



SAMENWERKEN VOOR LANGER THUIS WONEN

Leonard Pikkert (50) is sinds 5 jaar wijkbeheerder bij Woonborg.

Leonard zet zich in voor onze huurders in de gemeente Groningen, gemeente Tynaarlo en Aa en Hunze.

In mijn werk als wijkbeheerder in Haren, Aa en Hunze en Tynaarlo kom ik regelmatig situaties tegen waarin goed samenwerken het verschil maakt. Laatst sprak ik een mevrouw die al jarenlang met veel plezier in haar woning woont. Ze heeft altijd haar tuin met zorg onderhouden,

zelfs een stuk grond dat zij in bruikleen had van de gemeente.

Helaas lukte dat haar de laatste tijd niet meer door gezondheidsredenen.

**SAMEN VOOR EEN
LEEFBARE WIJK
WAAR IEDEREEN
ZICH THUIS VOELT**

We zien steeds vaker dat mensen langer thuis moeten wonen. Dit brengt ook uitdagingen met zich mee. In dit geval dreigde de tuin te verloederen, terwijl mevrouw daar zelf veel verdriet van had want het zelf onderhouden lukte niet meer. Daarom heb ik contact gezocht met de gemeente om samen naar een oplossing te kijken.

Die oplossing is gevonden: de gemeente neemt hun eigen grond weer in beheer en zorgt voor het onderhoud. Zo blijft de tuin netjes en verzorgd, en wordt mevrouw ontlast. Voor haar betekent dit rust en behoud van woonplezier. Voor de buurt zorgt het voor een verzorgde uitstraling.

Ik vind dit soort samenwerking ontzettend belangrijk. Door samen met de gemeente mee te denken, helpen we bewoners om prettig en veilig thuis te blijven wonen. En tegelijk zorgen we samen voor een leefbare wijk waar iedereen zich thuis voelt. Dat is waar ik het voor doe.

Heeft u vragen over uw tuin? Of lukt het onderhoud niet meer goed? Neem dan gerust contact op met Leonard. Woont u in de gemeente Noordenveld? Dan is Riemer van Dijk uw wijkbeheerder. Leonard en Riemer zijn bereikbaar via onze algemene contactgegevens.



HUUR OPZEGGEN

U huurt een woning en hebt er helemaal uw eigen plekje van gemaakt. Een plek waar u zich thuis voelt en waar u graag woont. Toch kan het gebeuren dat u op een gegeven moment wilt verhuizen. Misschien omdat u groter wilt wonen, juist kleiner, gelijkvloers wilt wonen of graag in een andere woonomgeving wilt wonen.

Als u gaat verhuizen, moet u natuurlijk ook uw huur opzeggen. Maar hoe werkt dat eigenlijk?

WAAR VINDT U INFORMATIE?

Informatie over het opzeggen van de huur vindt u op onze website:

www.woonborg.nl.

De eenvoudigste manier om de huur op te zeggen is via het portaal Mijn Woonborg. Daar kunt u inloggen en het formulier voor huuropzegging invullen. Het opzegformulier is ook te vinden op onze website.

HOE LANG VAN TEVOREN DE HUUR OPZEGGEN?

De opzegtermijn voor huurders is minimaal één maand. In de algemene huurvoorwaarden staat hierover het volgende:

“Opzegging door de huurder kan geschieden, op welke grond dan ook, tegen elke dag van een kalendermaand, mits deze niet valt op een zaterdag, zondag of algemeen erkende feestdag. In dat geval wordt opgezegd tegen de eerstvolgende werkdag erna. De huurder moet een opzegtermijn van ten minste één maand in acht nemen.”

Dat klinkt misschien wat ingewikkeld. Daarom leggen we het uit met een paar voorbeelden:

- Komt uw opzegging binnen op **maandag 3 augustus 2026**. Dan eindigt de huur op **donderdag 3 september 2026**.

- Komt uw opzegging binnen op **woensdag 25 november 2026**. Dan is de einddatum **maandag 28 december 2026**, omdat 25 december 2026 een feestdag is en 28 december 2026 de eerstvolgende werkdag.

- Komt uw opzegging binnen op **woensdag 2 september 2026** en wilt u later verhuizen? Dan kan de huur bijvoorbeeld eindigen op **donderdag 29 oktober 2026**.

WAT GEBEURT ER NA UW OPZEGGING?

Weet u al ruim van tevoren wanneer u gaat verhuizen, bijvoorbeeld negen weken van tevoren? Dan kunt u de huur gerust al opzeggen. Eén van onze verhuurmakelaars komt dan bij u langs om uit te leggen hoe u de woning moet opleveren.

Zo weet u op tijd waar u aan toe bent. Ondertussen gaan wij ook op zoek naar een nieuwe huurder. Soms wil een nieuwe huurder goederen van u overnemen, zoals laminaat, lampen of gordijnen.

Heeft u geen verhuisplannen? Dan hopen we natuurlijk dat u nog lang blijft genieten van uw fijne plekje!

Augustus 2026	September 2026	November 2026	December 2026	September 2026	Oktober 2026
Ma Di Wo Do Vr Za Zo	Ma Di Wo Do Vr Za Zo	Ma Di Wo Do Vr Za Zo	Ma Di Wo Do Vr Za Zo	Ma Di Wo Do Vr Za Zo	Ma Di Wo Do Vr Za Zo
3 4 5 6 7 8 9	1 2 3 4 5 6	2 3 4 5 6 7 8	1 2 3 4 5 6	1 2 3 4 5 6	1 2 3 4
10 11 12 13 14 15 16	7 8 9 10 11 12 13	9 10 11 12 13 14 15	7 8 9 10 11 12 13	7 8 9 10 11 12 13	5 6 7 8 9 10 11
17 18 19 20 21 22 23	14 15 16 17 18 19 20	16 17 18 19 20 21 22	14 15 16 17 18 19 20	14 15 16 17 18 19 20	12 13 14 15 16 17 18
24 25 26 27 28 29 30	21 22 23 24 25 26 27	23 24 25 26 27 28 29	21 22 23 24 25 26 27	21 22 23 24 25 26 27	19 20 21 22 23 24 25
31	28 29 30	30	28 29 30 31	28 29 30	26 27 28 29 30 31



FILIPPINE

Zoek de woorden volgens de gegeven

omschrijvingen. Vul deze in. In de gelijk-
genummerde vakjes komen dezelfde letters.

De letters in de gekleurde balk vormen van
boven naar beneden de juiste oplossing.

- | | |
|---------------------------------|----------------------------------|
| 1 seizoen | 8 kooktoestel voor buiten |
| 2 zonnenscherm | 9 zomerfruit |
| 3 onoverdekte zwemgelegenheid | 10 deining van de zee |
| 4 watersport | 11 Spaanse zomerdrink |
| 5 lange zomerbloem | 12 bui met elektrische ontlading |
| 6 vakantie onderkomen | 13 zomergroente |
| 7 bescherming tegen verbranding | |

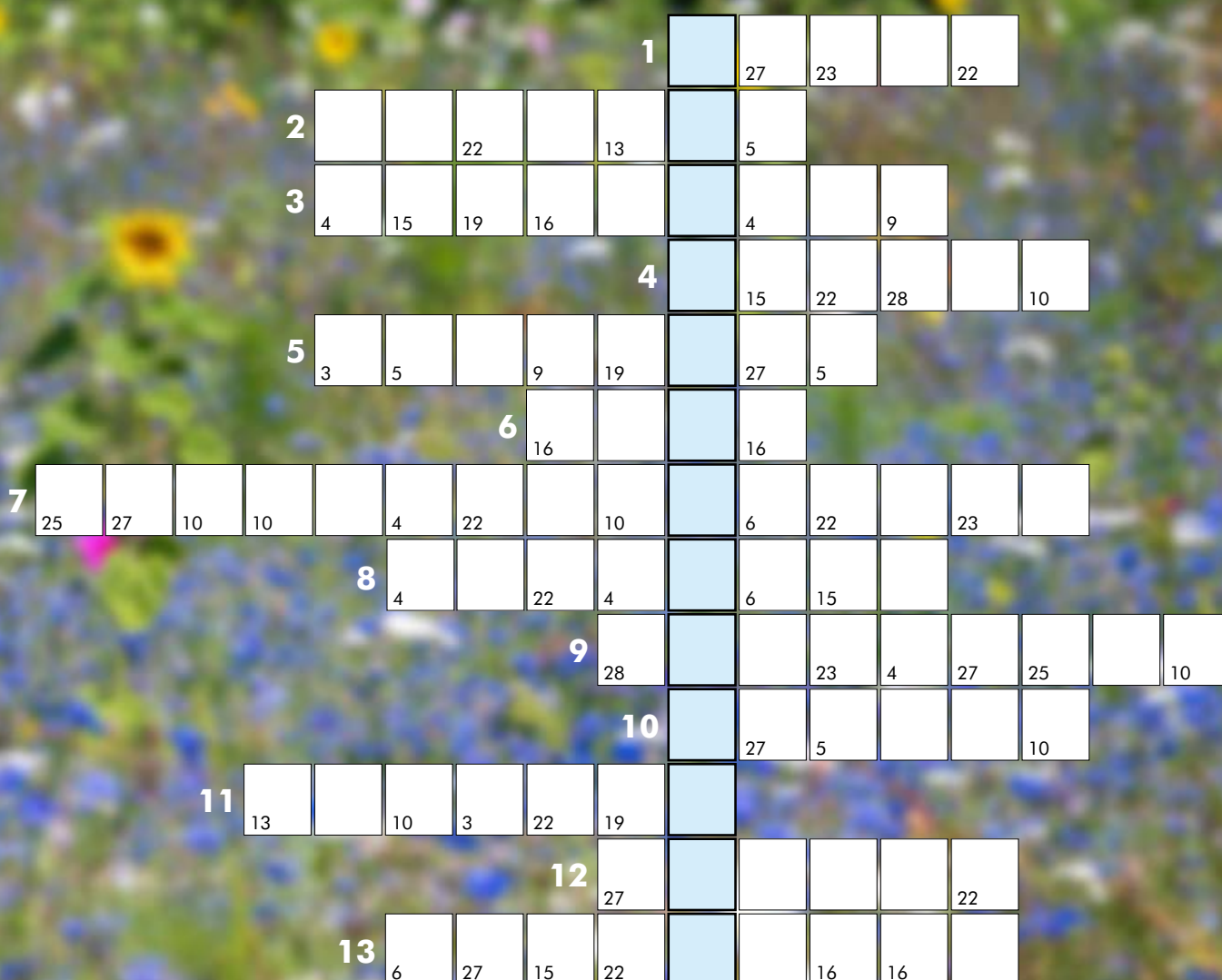

puzzelplatform.nl

Stuur uw antwoord **vóór 1 augustus 2026** naar Woonborg.
Mail uw oplossing naar info@woonborg.nl of stuur een
kaartje naar Woonborg, Tynaarlosestraat 1, 9481 AA, Vries.
Vijf inzenders winnen een cadeaukaart.

Vergeet niet uw naam en adres erbij te zetten!

De oplossing van de
wintereditie was:

HOERA IJSVRIJ

Prijswinnaars zijn:
R. Mennega (Annen)
P. Alkema-Jansen (Roden)
Hester en Joshua (Haren)
J. Smook (Zuidlaren)
J. Wouterse (Nieuw-Roden)

BEWAAR DEZE ACHTERPAGINA OP EEN HANDIGE PLEK

Op deze achterpagina staat praktische informatie. U kunt deze pagina uitknippen en bewaren op een vaste plek, zoals in de meterkast. Zo heeft u belangrijke gegevens altijd snel bij de hand.

KANTOOR VRIES

Tynaarlosestraat 1
9481 AA Vries

OPENINGSTIJDEN

Maandag t/m donderdag
9.00 - 16.00 uur,
vrijdag 9.00 - 12.00 uur.
U kunt ook langskomen
op afspraak.

info@woonborg.nl
(0592) 303 600

www.woonborg.nl

CONTACT VIA WHATSAPP

Bij Woonborg maken we het u graag makkelijk om contact met ons op te nemen. U kunt ons **appen via (0592) 303 600**. Handig voor snelle vragen, het doorgeven van een melding of het opvragen van informatie.

Tip: vermeld uw naam en adres in uw bericht.



woonborg

SPREEKuur RODEN CENTRAAL (Heerestraat 178)

Elke donderdagmiddag van 13.00 uur tot 15.30 uur.

Aanmelden is niet nodig.

U treft hier een van onze consultants leefbaarheid of onze wijk-beheerder. De politie en de gebiedsverbinders van gemeente Noordenveld zijn er dan ook.

REPARATIES

☎ (0592) 303 600
@ info@woonborg.nl

INSTALLATIES

🏠 **Gemeente Noordenveld** → Mebatherm
🌐 mebatherm.nl
☎ 050 502 79 79
🏠 **Gemeente Aa en Hunze, Tynaarlo, Groningen** → Gaslijn
🌐 gaslijn.nl
☎ 050 534 77 88

Ontstoppingen en dakgoten → Peter Kuil

(onderdeel van Combinatiefonds)
🌐 peterkuil.nl
☎ 050 503 57 54

Glasschade → De Samenwerking

(onderdeel van Combinatiefonds)
🌐 samenwerkingglasverzekering.nl
☎ 0800 022 61 00

Gas en elektriciteit → Enexis

☎ 0800 90 09

Water → Waterbedrijf Groningen of

Watermaatschappij Drenthe
☎ 050 368 86 88 (Groningen)
☎ (0592) 85 45 50 (Drenthe)

REGEL UW ZAKEN ONLINE

Ga naar www.woonborg.nl en klik op 'Mijn Woonborg'.



NIEUWBOUW

Het laatste nieuws over onze nieuwbouwprojecten staat op onze website.



GRONINGEN HUURT

Ons woningaanbod in de gemeente Groningen vindt u op Groningen Huurt groningenhuurt.mijndak.nl
Op deze website staan ook woningen van 11 andere corporaties.



Ons woningaanbod in Aa en Hunze, Noordenveld en Tynaarlo vindt u op thuiskompas.nl
Dit is een website van 9 Drentse corporaties.

